

## CTC-H1024PLS

### 26 埠千兆上聯 POE 供電交換機



#### 產品特色

非網管 PoE 交換機具備 24 個百兆電口+2 個千兆上聯電口，其中 1-24 口

支援 IEEE 802.3af/at 標準 PoE 供電，單埠 PoE 功率達 30W，整機最大 PoE 輸出功率為 250W。

作為 PoE 供電設備，能自動檢測識別符合標準的受電設備並通過網線為其供電。可通過網線為

無線 AP、網路攝像頭、網路電話機、可視門禁對講等 POE 終端設備供電，滿足對高密度 PoE

供電有需求的網路環境，適合酒店、校園、廠區宿舍及中小型企業組建經濟高效的網路。

非網管機型，隨插即用，無需配置，使用簡單方便

#### ■ 百兆接入，千兆上行

- 提供 24 個 10/100M 電口和 2 個 10/100/1000M 電口,方便用戶靈活組網，滿足各種場景組網需求。
- 所有埠支持無阻塞線速轉發，傳輸更流暢。
- 支持 IEEE 802.3x 全雙工流控和 Backpressure 半雙工流控。

#### ■ 智慧 PoE 供電功能

- 24 個 10/100Base-TX RJ45 埠支援 PoE 供電，滿足安防監控、電話會議系統、無線覆蓋等場景 PoE 供電的需求。
  - 符合 IEEE 802.3af/at PoE 供電標準，自動識別 PoE 設備進行供電，不損壞非 PoE 設備。
- 整機最大 PoE 輸出功率達 250W，單埠最大 PoE 輸出功率為 30W。
- PoE 埠支援優先順序機制，當剩餘功率不足時，優先保障高優先順序埠的供電，避免設備超負荷工作。

#### ■ 操作簡單

- 隨插即用，無需配置，簡單方便。
- 帶功能開關，支援一鍵開啟時 17-24 口 10M/250 米長距離傳輸模式。
- 使用者可通過電源指示燈(Power)、埠狀態指示燈 ( Link )、POE 工作指示燈 ( PoE)輕鬆瞭解設備工作狀態。
- 支援桌面、相容 1U-19 寸機櫃安裝。

#### ■ 設備穩定可靠

- 主機低功耗、無風扇靜音設計，金屬外殼，保證產品穩定運行。
- 採用自主研發的電源，高冗餘設計，提供長久穩定 PoE 電力輸出。
- 設備滿足國家 CCC 標準，完全符合 CE、FCC、RoHS 安規要求，使用安全可靠。

## 產品規格

型號	CTC-H1024PLS
固定埠	24個10/100Base-TX POE口 (Data/Power) 2個10/100/1000Base-T 上聯 RJ45 口 (Data)
POE埠	1-24埠支援IEEE802.3af/at 標準 POE 供電
功能開關 (Extender)	開啟後 · 17-24口支持10M/250米長距離 注意：當開關狀態改變時，必須重啟交換機，開關功能才可以生效
網路通訊協定	IEEE802.3 10BASE-T ; IEEE802.3i 10Base-T ; IEEE802.3u 100Base-TX ; IEEE802.3ab 1000Base-T ; IEEE802.3x
供電標準	符合 IEEE802.3af/at 國際標準
網口特性	10/100BaseT (X) · 10/100/1000BaseT 自動偵測 · 全/半雙工 MDI/MDI-X 自我調整
轉發模式	存儲轉發 (全線速)
背板頻寬	14.8Gbps (無阻塞)
包轉發率@64byte	6.55Mpps
MAC 地址表	16K
包轉發緩存	4M
雙絞線傳輸	10BASE-TX : Cat5 or later UTP(≤250 meter) 100BASE-TX : Cat5 or later UTP(≤100 meter) 1000BASE-T : Cat5e or later UTP(≤100 meter)
供電引腳	默認 1/2(+) · 3/6(-) ; 可選訂 4/5(+) · 7/8(-) · 4 芯供電
最高單口/平均功率	30W/15.4W
總功率/輸入電壓	250W (AC100-240V)
整機功耗	待機功耗 : < 20W ; 滿載功耗 : < 250W
LED 指示燈	電源指示燈 : PWR (綠色) ; 網路指示燈 : Link (黃色) ; PoE 指示燈 : PoE(綠色)
配套電源	內置開關電源 · AC : 100 ~ 240V 50-60Hz 4.1A
工作溫度/濕度	-20 ~ +55°C ; 5% ~ 90% RH 無凝結
存儲溫度/濕度	-40 ~ +75°C ; 5% ~ 95% RH 無凝結
外觀尺寸 (L*W*H)	330*204*44mm
淨重/毛重	< 2.3kg / < 3kg
安裝方式	桌面式、壁掛式、機架式安裝
防雷/防護等級	埠防雷 : 4KV 8/20us ; 防護等級 : IP30
安規認證	3C ; CE mark, commercial ; CE/LVD EN60950 ; FCC Part 15 Class B ; RoHS ;

## 尺寸圖

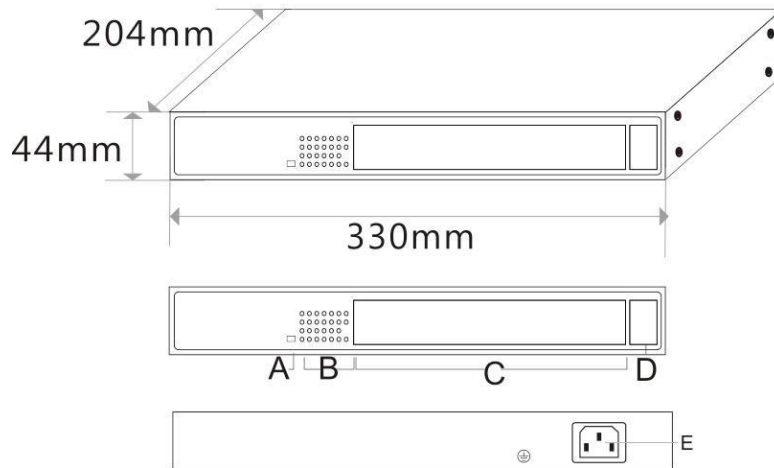

- A. 長距離撥碼開關
- B. 工作指示燈
- C. 24個百兆PoE供電口
- D. 2個千兆上聯電口
- E. 交流電源AC100-240V, 50/60Hz輸入口

## 產品架構應用

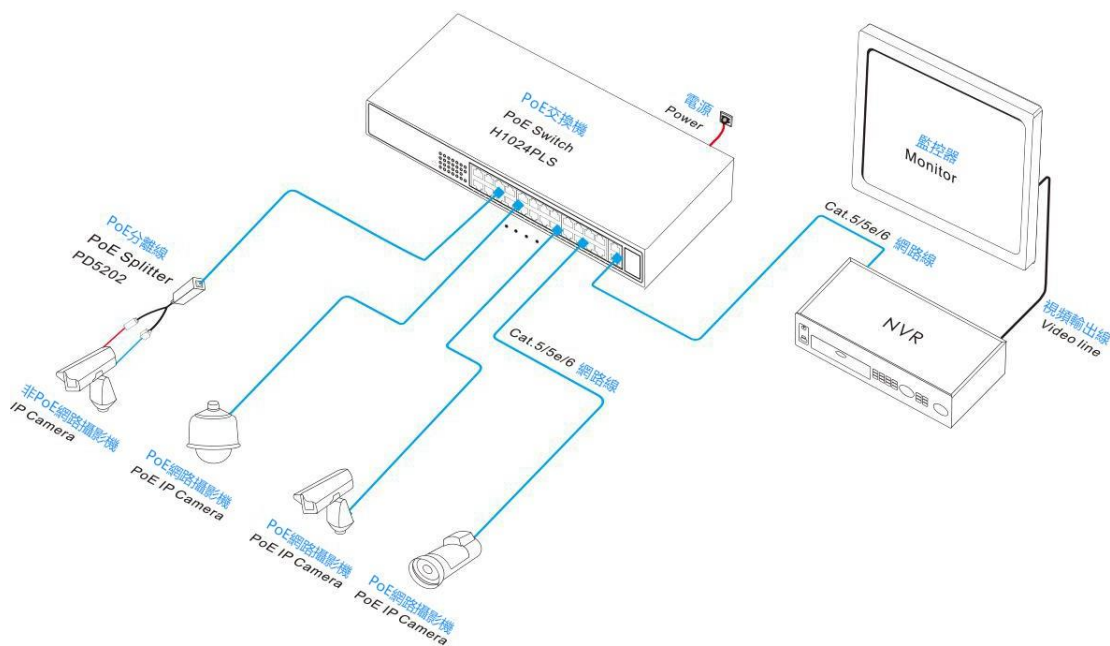

※型錄規格若與實機不符，以實機為準。

※本公司保留修改此規格之權利，修改後不另行通知，實際內容請隨時來電查詢。